

205-02 2-armig trekker met draaibare, in hoogte verstelbare trekhaken, tot 250 mm klembereik, 220 mm spandiepte



APPLICATIE AFBEELDING



BESCHRIJVING

De zware, 2-armig trekker met draaibare en in hoogte verstelbare trekhaken wordt voor het centrisch trekken van grote lagers, tandwielen en schijven in alle gangbare maten voor Ambacht, werkplaats en Industrie ingezet. Hiermee kan elk onderdeel worden losgemaakt dat op een as zit en van buitenaf vrij toegankelijk is. De draaibare trekhaken passen zich aan elke inbouwsituatie aan en zijn door de verstelbaarheid van de spandiepte universeel inzetbaar. Afhankelijk van de uitvoering verschilt de klauwvorm.

TOEPASSINGSGBIED

Voor het centrisch verwijderen van grote lagers, tandwielen en schijven in alle gangbare maten voor ambacht, werkplaats en industrie.

VOORDEEL

- Verstelbare Trekkerhaken zur individuellen Anpassung der Spandiepte
- draaibare trekhaken bieden veelzijdige instelmogelijkheden
- Afzethaken met verschillende klauwvormen voor flexibel werken
- Klauwen met gleuf biedt houvast voor schroef voor extra ondersteuning bij het trekken.
- Veilige bevestiging van de spindel door de draaibare spindelpunt, zowel op gladde oppervlakken als bij centreringen (Switch Technology)
- Anti-sliprichting aan de spindel voor veilig werken met sleutels
- Spindelauslauf zum Schutz des schroefdraads

OPERATIE

- Trekhaken van buitenaf aan het te trekken onderdeel bevestigen
- Haak onder het onderdeel zwaaien
- Spindel handmatig op druk trekken om te fixeren
- Zeskant op de spindelkop met een ratel of een ringsleutel bewegen totdat het onderdeel los is

STAMGEGEVENS

GTIN	4021176028731
Land van herkomst	DE
Materiaal behuizing	Gereedschapsstaal
Serie	205
Nettogewicht [kg]	2,545 kg
Inhoud van de verpakking	1 deel
Wet verpakking	PAP 21
Wereldwijde verkoopcapaciteit gegeven	Ja (REACH, RoHS, POP, PROP65, TSCA)

ONDERDELEN

- 201-2-T_Bruggen
- 205-02-220-P_Trekhaken met verstelbare spandiepte (paar)
- 620260_Tweezijdige spindelpunt
- 621220_Mechanische spindel

2-armig trekker met draaibare, in hoogte verstelbare trekhaken, tot 250 mm klembereik, 220 mm spandiepte

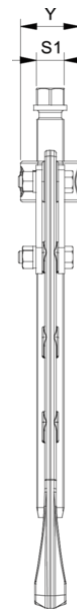
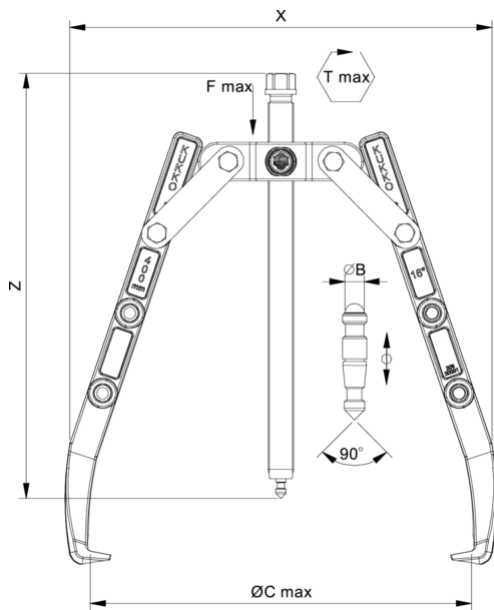

Afkorting	Attribuut	Wert
X	Totale breedte [mm]	320 mm
Y	Totale diepte [mm]	42 mm
Z	Totale hoogte [mm]	245 mm
A	Klemdiepte buiten aftrekken [mm]	220 mm
S1	Breedte over vlakken [mm]	22 mm
Cmin	Spanwijdte buiten aftrekken (min.) [mm]	0 mm
Cmax	Spanbreedte buiten aftrekken (max.) [mm]	250 mm
K	Dikte van de haakwortel aan de punt (klauwdikte K) [mm]	4 mm
J	Haakbasisbreedte (klauwbreedte J) [mm]	24 mm
O	Bruikbare haakbasisdiepte (bruikbare klauwdiepte O) [mm]	15 mm
H	Totale haakworteldiepte (totale klauwdiepte H) [mm]	50 mm
L	Totale klauwdikte (L+1mm) (klauwafstand tot basisoppervlak) [mm]	18 mm
Tmax	Max. koppel [Nm]	150 Nm
Fmax	Maximale trekkracht [t]	7 t
Fmax	Max. trekkracht [kN]	70 kN

Afkorting	Attribuut	Wert
X	Totale breedte [mm]	320 mm
Y	Totale diepte [mm]	42 mm
Z	Totale hoogte [mm]	245 mm
A	Klemdiepte buiten aftrekken [mm]	220 mm
S1	Breedte over vlakken [mm]	22 mm
Cmin	Spanwijdte buiten aftrekken (min.) [mm]	0 mm
Cmax	Spanbreedte buiten aftrekken (max.) [mm]	250 mm
K	Dikte van de haakwortel aan de punt (klauwdikte K) [mm]	4 mm
J	Haakbasisbreedte (klauwbreedte J) [mm]	24 mm
O	Bruikbare haakbasisdiepte (bruikbare klauwdiepte O) [mm]	15 mm
H	Totale haakworteldiepte (totale klauwdiepte H) [mm]	50 mm
L	Totale klauwdikte (L+1mm) (klauwafstand tot basisoppervlak) [mm]	18 mm
Tmax	Max. koppel [Nm]	150 Nm
Fmax	Maximale trekkracht [t]	7 t
Fmax	Max. trekkracht [kN]	70 kN

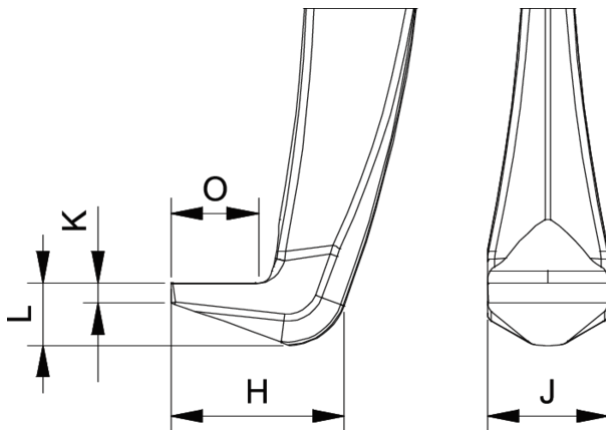

Afkorting	Attribuut	Wert
X	Totale breedte [mm]	320 mm
Y	Totale diepte [mm]	42 mm
Z	Totale hoogte [mm]	245 mm
A	Klemdiepte buiten aftrekken [mm]	220 mm
S1	Breedte over vlakken [mm]	22 mm

Cmin	Spanwijdte buiten aftrekken (min.) [mm]	0 mm
Cmax	Spanbreedte buiten aftrekken (max.) [mm]	250 mm
K	Dikte van de haakwortel aan de punt (klauwdikte K) [mm]	4 mm
J	Haakbasisbreedte (klauwbreedte J) [mm]	24 mm
O	Bruikbare haakbasisdiepte (bruikbare klauwdiepte O) [mm]	15 mm
H	Totale haakworteldiepte (totale klauwdiepte H) [mm]	50 mm
L	Totale klauwdikte (L+1mm) (klauwafstand tot basisoppervlak) [mm]	18 mm
Tmax	Max. koppel [Nm]	150 Nm
Fmax	Maximale trekkracht [t]	7 t
Fmax	Max. trekkracht [kN]	70 kN

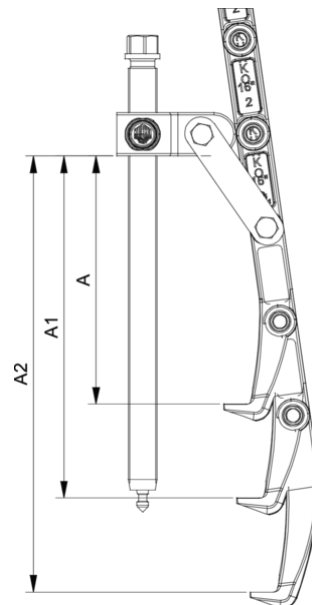

Afkorting	Attribuut	Wert
X	Totale breedte [mm]	320 mm
Y	Totale diepte [mm]	42 mm
Z	Totale hoogte [mm]	245 mm
A	Klemdiepte buiten aftrekken [mm]	220 mm
S1	Breedte over vlakken [mm]	22 mm
Cmin	Spanwijdte buiten aftrekken (min.) [mm]	0 mm
Cmax	Spanbreedte buiten aftrekken (max.) [mm]	250 mm
K	Dikte van de haakwortel aan de punt (klauwdikte K) [mm]	4 mm
J	Haakbasisbreedte (klauwbreedte J) [mm]	24 mm
O	Bruikbare haakbasisdiepte (bruikbare klauwdiepte O) [mm]	15 mm
H	Totale haakworteldiepte (totale klauwdiepte H) [mm]	50 mm
L	Totale klauwdikte (L+1mm) (klauwafstand tot basisoppervlak) [mm]	18 mm
Tmax	Max. koppel [Nm]	150 Nm
Fmax	Maximale trekkracht [t]	7 t
Fmax	Max. trekkracht [kN]	70 kN